

# OPEL Mokka



Cenik velja za vozila modelskega leta 62.

Za izračun in konkretno ponudbo se oglasite pri vašem pooblaščenem trgovcu z vozili Opel.

Datum izdaje: 9. februar 2026.

[Konfigurirajte zdaj](#)

## Opel Mokka - Modeli

Nivo Opreme	Motor	Menjalnik	Vrsta goriva	Moč (kW/KM)	Verzija	Cena z DDV	Popust z Opel financiranjem	MPC s popustom na Opel financiranje
<b>Edition</b>	<b>1.2 Turbo Start/Stop</b>	6-st. ročni	Bencin	100 kW / 136 KM	1GQOSYKP9KB0A062	<b>21 190,00</b>	<b>1 300,00</b>	<b>19 890,00</b>
<b>GS</b>	<b>1.2 Turbo Start/Stop</b>	6-st. ročni	Bencin	100 kW / 136 KM	1GQOSYHP9KB0A062	<b>23 290,00</b>	<b>1 300,00</b>	<b>21 990,00</b>

## Opel Mokka Hibrid 48V - Modeli

Nivo Opreme	Motor	Menjalnik	Vrsta goriva	Moč (kW/KM)	Verzija	Cena z DDV	Popust z Opel financiranjem	MPC s popustom na Opel financiranje
<b>Edition</b>	<b>1.2 Turbo Hibrid 48V</b>	6-st. avtomatski eDCT	Blagi hibrid	107 kW / 145 KM	1GQOSYKJHWP0A062	<b>24 490,00</b>	<b>1 300,00</b>	<b>23 190,00</b>
<b>GS</b>	<b>1.2 Turbo Hibrid 48V</b>	6-st. avtomatski eDCT	Blagi hibrid	107 kW / 145 KM	1GQOSYHJHWP0A062	<b>26 490,00</b>	<b>1 300,00</b>	<b>25 190,00</b>

## Opel Mokka Electric - Modeli

Nivo Opreme	Motor	Menjalnik	Vrsta goriva	Moč (kW/KM)	Verzija	Cena z DDV	Popust z Opel financiranjem	MPC s popustom na Opel financiranje*
<b>Edition</b>	<b>Električni motor</b>	avtomatski	Električni	115 kW/156 KM	1GQOSYKZIFB0A062	<b>33 100,00</b>	<b>1 300,00</b>	<b>31 800,00</b>
<b>GS</b>	<b>Električni motor</b>	avtomatski	Električni	115 kW/156 KM	1GQOSYHZIFB0A062	<b>34 300,00</b>	<b>1 300,00</b>	<b>33 000,00</b>

\*Cena baterijsko električnih različic ne vključuje subvencije Borzena, ki znaša 7.200€ za vozila vrednosti do 35.000€, ter 6.500€ za vozila vrednosti od 35.001€ do 45.000€.

# Opel Mokka - Standardna oprema

## Edition

Streha v barvi karoserije

Obrobe stranskih oken, zgoraj sijajno črne, spodaj črne

Prednji in zadnji odbijač v barvi vozila

Logotip spredaj v srebrni barvi, logotip in napis modela zadaj v črni barvi

LED žarometa, Samodejni preklop med kratkimi in dolgimi lučmi, Zadnje LED luči

Električno nastavljivi in ogrevani zunanji vzvratni ogledali

Okrasni zaključni elementi, "X-Grid" in srebrni

Elektronska klimatska naprava

Volanski obroč iz sintetičnega usnja

Sredinska talna konzola spredaj, 1x USB spredaj

Električni sekvenčni pomik prednjih in zadnjih stekel

Stropni opori za roke spredaj

Notranje vzvratno ogledalo

Brisalca s senzorjem za dež

Stikalo izbora voznega načina (samo z avtomatskim menjalnikom)

Bralne lučke spredaj

Bralne lučke zadaj

Senčnika s kozmetičnima ogledaloma

**Radio DAB Multimedia** (IVI Mid)

(25,4 cm (10") barvnim zaslonom na dotik, brezžična projekcija pametnega telefona, 6 zvočnikov)

25,4 cm (10") digitalni informacijski zaslon za voznika Pure Panel®

Strešna antena "Shark"

OpelConnect modul 4G

Vgrajeni električni polnilnik (eno-fazni), 7 kW (samo za Mokka Electric)

Kabel "Mode 3" način – enofazni 7,4 kW v dolžini 5 metrov (samo za Mokka Electric)

Možnost hitrega polnjenja DC 100kW (samo za Mokka Electric)

Toplotna črpalka (samo za Mokka Electric)

Prednji in stranski varnostni zračni blazini, dodatni stranski varnostni zračni blazini zadaj ter zračni zavesi

**Paket za varnost**

Regulator hitrosti z omejevalnikom hitrosti, Aktivni sistem ohranjanja vožnje na voznem pasu (LKA),

Samodejno zaviranje v sili (AEB), Sistem za zaznavanje pešcev spredaj, Razširjeno prepoznavanje

prometnih znakov (ETSR), Kamera za nadzor zbranosti voznika (DMC)

Parkirni pomočnik zadaj

Daljinsko centralno zaklepanje

Primarni poklopni ključ, drugi ključ nepoklopen in brez daljinskega upravljanja (ne za Mokka Electric)

Sistem za nadzor tlaka v pnevmatikah

Dva zložljiva ključa in daljinskim upravljanjem (samo za Mokka Electric)

Jeklena platišča 40.6 cm (16"), 5 krakov, diamantni vzorec, pnevmatike 215/65 R16 98H

## GS (Edition +)

Streha v črni barvi

Dodatno zatemnjena zadnja stekla

Prednji in zadnji odbijač s črnimi dodatki, bočne zaščitne letve v črni barvi

Logotip spredaj v črni barvi, logotip in napis modela zadaj v črni barvi

Okrasni zaključni elementi, "X-Trax Litosphere" in srebrni

Športne stopalke iz lahkih kovin (samo z avtomatskim menjalnikom)

Sredinska talna konzola z naslonom za roko, spredaj, 1x USB spredaj, 2x USB zadaj

Ambientalna osvetlitev

180° panoramska vzvratna kamera

Dva zložljiva ključa in daljinskim upravljanjem

Zagon motorja brez ključa (samo za Mokka Electric)

Platišča iz lahkih kovin 43.2 cm (17"), 5 dvojnih krakov, diamantno črna, pnevmatike 215/60 R17 96H

Platišča iz lahkih kovin 45.7 cm (18"), 5 krakov, "Ben Solo", diamantno črna, pnevmatike 195/60 R18 96H XL (samo za Mokka Electric)

## Opel Mokka - Seznam opreme

Paketi in oprema za doplačilo	Edition	GS	Cena z DDV
<b>Zimski paket</b> (GS serijsko ne z Corsa Electric) Ogrevana prednja sedeža in volanski obroč <i>DNA01</i>	O	O	250,00 EUR
<b>Paket Udobje</b> (ne za Mokka Electric) Prilagodljivo dno prtljažnega prostora, Dodatno zatemnjena zadnja stekla, Samozatemnitveno notranje vzvratno ogledalo brez okvirja, Sredinska talna konzola z naslonom za roko, spredaj, 1x USB spredaj, 2x USB zadaj, Dva zložljiva ključa in daljinskim upravljanjem <i>DSP16</i>	O	-	500,00 EUR
<b>Paket Udobje</b> (samo za Mokka Electric) Prilagodljivo dno prtljažnega prostora, Dodatno zatemnjena zadnja stekla, Samozatemnitveno notranje vzvratno ogledalo brez okvirja, Sredinska talna konzola z naslonom za roko, spredaj, 1x USB spredaj, 2x USB zadaj, Zagon brez ključa <i>DSP16</i>	O	-	600,00 EUR
<b>Paket Tehnologija 1</b> (samo za ročni menjalnik) Prilagodljivi regulator hitrosti z omejevalnikom hitrosti (ACC), Sistem za zaznavanje pešcev in kolesarjev spredaj, Ogrevan volanski obroč <i>DZVPY</i>	O	-	500,00 EUR
<b>Paket Tehnologija 1</b> (samo za avtomatski menjalnik / Mokka Electric) Prilagodljivi regulator hitrosti z omejevalnikom hitrosti s funkcijo Stop&Go (ACC) in Naprednim sistemom ohranjanja vožnje na voznem pasu (LPA), Sistem za zaznavanje pešcev in kolesarjev spredaj, Ogrevan volanski obroč <i>DZVNR</i>	O	-	500,00 EUR
<b>Paket Tehnologija 2</b> Parkirni pomočnik spredaj in zadaj, 180° panoramska vzvratna kamera, Sistem opozarjanja na mrtvi kot (BSD), Električno poklopljivi zunanji vzvratni ogledali, Odklepanje vozila in zagon motorja brez ključa (PEPS) <i>DWY73</i>	O	-	850,00 EUR
<b>Paket Infotainment</b> Radio DAB Multimedia Navi (IVI High), Brezžični induktivni polnilec <i>DZJFL</i>	O	O	500,00 EUR
<b>Paket Udobje</b> Prilagodljivo dno prtljažnega prostora, Samozatemnitveno notranje vzvratno ogledalo brez okvirja, Sovoznikov senčnik s kozmetičnim ogledalom in osvetlitvijo <i>DSP16</i>	-	O	250,00 EUR
<b>Paket Tehnologija 1</b> (samo za ročni menjalnik) Prilagodljivi regulator hitrosti z omejevalnikom hitrosti (ACC), Sistem za zaznavanje pešcev in kolesarjev spredaj, Intelli-Lux LED® matrična žarometna, dolge luči s funkcijo brez bleščanja, Ogrevan volanski obroč <i>DZVPY</i>	-	O	850,00 EUR
<b>Paket Tehnologija 1</b> (samo za avtomatski menjalnik / Mokka Electric) Prilagodljivi regulator hitrosti z omejevalnikom hitrosti s funkcijo Stop&Go (ACC) in Naprednim sistemom ohranjanja vožnje na voznem pasu (LPA), Sistem za zaznavanje pešcev in kolesarjev spredaj, Intelli-Lux LED® matrična žarometna, dolge luči s funkcijo brez bleščanja, Ogrevan volanski obroč <i>DZVNR</i>	-	O	850,00 EUR
<b>Paket Tehnologija 2</b> Parkirni pomočnik spredaj in zadaj, Sistem opozarjanja na mrtvi kot (BSD), Električno poklopljivi zunanji vzvratni ogledali, Odklepanje vozila in zagon motorja brez ključa (PEPS) <i>DWY73</i>	-	O	850,00 EUR
Zunanost	Edition	GS	Cena z DDV
Streha v barvi karoserije <i>DJD02</i>	S	O	0,00 EUR
Streha v črni barvi <i>DJD20</i>	O	S	400,00 EUR
Pokrov motorja v črni barvi <i>D7N02</i>	-	O	190,00 EUR
Predpriprava za vlečno napravo (samo z ročnim menjalnikom) <i>DAQ11</i>	O	O	140,00 EUR

"S" = standardna oprema "O"=na voljo "-" = ni na voljo

## Opel Mokka - Seznam opreme

Sistem Infotainment	Edition	GS	Cena z DDV	
Vgrajeni električni polnilnik (tri-fazni), 11 kW s funkcijo možnosti polnjenja zunanjih porabnikov (V2L) (samo za Mokka Electric) Kabel "Mode 3" način – trifazni 22 kW v dolžini 5 metrov	DLZ06	0	0	500,00 EUR
Polnilni kablji in polnilnice	Edition	GS	Cena z DDV	
Kabel "Mode 2" način - za domačo vtičnico 1,8 kW v dolžini 6 metrov (serijsko za priključne hibride) [9850525180]	(S)	(S)	498,00 EUR	
Kabel "Mode 2" način - za domačo vtičnico 14A (3 kW) tipa EF Green'Up v dolžini 6 metrov [9850024380]	0	0	538,00 EUR	
Kabel "Mode 2/3" način – univerzalni 1,8 kW - 22 kW s štirimi adapterji v dolžini cca 5 metrov [9846031480]	0	0	1 344,00 EUR	
Kabel "Mode 3" način – enofazni 7,4 kW v dolžini 6 metrov (serijsko za baterijsko električna vozila z enofaznim vgrajenim polnilnikom) [9844681180]	(S)	(S)	206,00 EUR	
Kabel "Mode 3" način – trifazni 22 kW v dolžini 6 metrov (serijsko za baterijsko električna vozila s trifaznim vgrajenim polnilnikom) [9844681380]	(S)	(S)	273,00 EUR	
Torba za shranjevanje kablov skupaj s parom rokavic [9837851280]	0	0	42,00 EUR	
V2L adapter za napajanje zunanjih porabnikov do moči 3,6 kW [6501244080]	0	0	452,00 EUR	
Enofazna polnilnica (Wallbox) do 7,4 kW za priključitev na domačo vtičnico in dodanim fiksnim kablom dolžine 5 metrov [9867705380]	0	0	801,00 EUR	
Trifazna polnilnica (Wallbox) do 22 kW Dinamična brez kabla [9867705080]	0	0	1 023,00 EUR	
Trifazna polnilnica (Wallbox) do 22 kW Dinamična 4G brez kabla [9856108380]	0	0	1 273,00 EUR	
Kolesa in pnevmatike	Edition	GS	Cena z DDV	
Platišča iz lahkih kovin 43.2 cm (17"), 5 dvojnih krakov, diamantno črna, pnevmatike 215/60 R17 96H	DZHP8	0	-	450,00 EUR
Platišča iz lahkih kovin 43.2 cm (17"), 5 dvojnih krakov, diamantno črna, celoletne pnevmatike 215/60 R17 100H XL	DZHT9	0	0	220,00 EUR
Platišča iz lahkih kovin 45.7 cm (18"), 5 krakov, "Ben Solo", diamantno črna, pnevmatike 195/60 R18 96H XL (samo za Mokka Electric)	DZHRT	-	0	250,00 EUR
Platišča iz lahkih kovin 45.7 cm (18"), 5 krakov, "Iron Man", diamantno črna, pnevmatike 215/55 R18 99V XL	DZHQ1	-	0	250,00 EUR
Komplet za popravilo pnevmatik (ne s predpripravo za namestitve rezervnega kolesa)	DLV02	0	0	0,00 EUR
Predpriprava za namestitev rezervnega kolesa (ne za Mokka Electric)	DRS19	0	0	20,00 EUR
Drugo	Edition	GS	Cena z DDV	
FlexCare jamstvo in asistenca 2+6 let oziroma do 120.000 kilometrov	FXC8	S	S	900,00 EUR
FlexCare jamstvo in asistenca 2+6 let oziroma do 160.000 kilometrov	FXC9	0	0	1 100,00 EUR
FlexCare jamstvo in asistenca 2+6 let oziroma do 200.000 kilometrov	FXC10	0	0	1 300,00 EUR
Strošek prevoza in priprave vozila	TRPDI	0	0	150,00 EUR

"S" = standardna oprema "O"=na voljo "-" = ni na voljo

# Opel Mokka - Barve in oblažinjenja

## Osnovna barva



**Akrtis bela /POWP/**  
450,00 EUR



**Grafik siva /POSD/**  
450,00 EUR



**Kolibri modra /M06Z/**  
0,00 EUR



**Kontrast siva /MOF4/**  
450,00 EUR



**Tropikal zelena /MOYQ/**  
450,00 EUR



**Karbon črna /M09V/**  
450,00 EUR

## Kovinska barva

## Oblažinjenje sedežev

**Edition**

**0,00 EUR**



**Oblažinjenje iz blaga, Axion Modene črno, črna stropna obloga /EGFR/**

(Dodatna sedežna pena, Po višini nastavljiv voznikov sedež)

**GS**

**0,00 EUR**



**Oblažinjenje iz blaga/vinil, Focus črno, črni poudarki v notranjosti, črna stropna obloga /EHFX/**

(Dodatna sedežna pena, Po višini nastavljiva prednja sedeža, Žepa na hrbtni strani prednjih sedežev)

**GS**

**600,00 EUR**



**Oblažinjenje iz semiša, Guilford, črno, črna stropna obloga /F4FX/ (Paket Udobje, Zimski paket, Dodatna sedežna pena, Po višini nastavljiva prednja sedeža, Ledvena opora in masažna funkcija voznikovega sedeža, Ogrevana prednja sedeža in volanski obroč, Prilagodljivo dno prtljažnega prostora, Samozatemitveno notranje vzvratno ogledalo brez okvirja)**

# Opel Mokka - Dodatna oprema

## Opel oprema



Pokrovi za pedala iz zlitine (ročni)

59,00 EUR



Pokrovi za pedala iz zlitine (avtomatski)

40,00 EUR



Tepihi za vse sezone

60,00 EUR



Opel letvice iz jekla, za prednji prag, izgled aluminija

47,00 EUR



Gumijasta podloga za prtljažnik, dvostranska, vodotesna

85,00 EUR



Senčniki za zadnji stranski okni in okno prtljažnega prostora

80,00 EUR

## Opel FlexConnect sistem

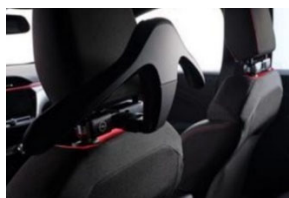

Osnovno držalo + obešalnik za jopič

140,00 EUR



2 osnovni držali + 2 poklopni mizici

330,00 EUR



2 osnovni držali + 1 mizica + 1 držalo za tablični rač.

350,00 EUR



2 osnovni držali + 2 univerzalni držali za tabl. rač.

370,00 EUR

## Opel oprema (ne za Mokka Electric)



Prečni strešni nosilci

280,00 EUR



Vlečna kljuka, snemljiva brez orodja + 13-polni konektor

1 065,00 EUR

## THULE oprema



"Freeride 532" nosilec za kolo, 1 kolo

145,00 EUR



"Expert 298" nc za kolo, 1 ko

245,00 EUR



"Snowpack 7324" nosilec: 4 smuči / 2 snežni deski

240,00 EUR



"Euroride 941" nosilec koles za kljuko - 2 kolesi

380,00 EUR



"Coach 276" nosilec koles za kljuko - 3 kolesa

770,00 EUR

Priporočene maloprodajne cene so okvirne in ne predstavljajo končne ponudbe. Cene Oplove tovarniške dodatne opreme, ki jo je treba vgraditi, že vključujejo stroške vgradnje. Sestavne dele sistema FlexConnect je mogoče kupiti posebej, na modularni konektor pa se lahko namesti tudi obešalnik, namizna plošča in držalo za tablico. Za prevoz koles, smuči in strešnih kovčkov so potrebni strešni nosilci ali vlečna kljuka. Za ponudbo se obrnite na svojega pooblaščenega prodajalca ali serviserja za vozila Opel. Za Opel dodatno opremo velja dveletna garancija.

# Opel Mokka - Tehnični podatki

## Oplov tehnični kotiček

<p><b>180° panoramska vzvratna kamera</b> Prikaz območja za vozilom do 180 stopinj ob vključeni vzvratni prestavi. Olajša tudi preglednost nazaj v stran za morebitne bočne vzvratne nalete.</p>	<p><b>Pomoč pri speljevanju v klanec (HSA)</b> Sistem za pomoč pri speljevanju v klanec samodejno zavira, ko je vozilo v naklonu. Če voznik sprosti nožno zavoro, sistem za pomoč pri speljevanju v klanec prepreči drsenje nazaj. Tako je olajšano parkiranje/speljevanje na pobočjih.</p>
<p><b>Samodejno zaviranje v sili (AEB), Sistem za zaznavanje pešcev spredaj</b> Aktiven med hitrostjo 5 km/h in 85 km/h. Spremljanje razdalje do vozila spredaj. Ko se približujete vozilu ali pešču spredaj, je voznik opozorjen z opozorilnim zvokom in prikazom na informacijskem zaslonu. Zavorni sistem je predpripravljen in po potrebi sproži zaviranje v sili, da se s tem zmanjšajo posledice morebitnega trčenja. Razpon hitrosti, v katerem deluje samodejno mestno zaviranje v sili z zaznavanjem pešcev je aktiven, odvisno od zaznane ovire (vozila: 5–85 km/h; mirujoče ovire: 5–80 km/h; Pešci: 5–60 km/h). Pri hitrostih pod 30 km/h se vozilo popolnoma ustavi, nad hitrostjo 30km/h lahko zmanjša hitrost za največ 22 km/h. Nato mora voznik zavirati sam.</p>	<p><b>Samodejno zaviranje v sili (AEB), Sistem za zaznavanje pešcev in kolesarjev spredaj</b> Aktiven med hitrostjo 5 km/h in 150 km/h. Spremljanje razdalje do vozila spredaj. Ko se približujete vozilu, kolesarju ali pešču spredaj, je voznik opozorjen z opozorilnim zvokom in prikazom na informacijskem zaslonu. Zavorni sistem je predpripravljen in po potrebi sproži zaviranje v sili, da se s tem zmanjšajo posledice morebitnega trčenja. Razpon hitrosti, v katerem deluje samodejno mestno zaviranje v sili z zaznavanjem pešcev je aktiven, odvisno od zaznane ovire (vozila: 5–150 km/h; mirujoče ovire: 5–120 km/h; pešci in kolesarji: 5–60 km/h). Pri hitrostih pod 30 km/h se vozilo popolnoma ustavi, nad hitrostjo 30km/h lahko zmanjša hitrost za največ 50 km/h. Nato mora voznik zavirati sam.</p>
<p><b>Dolge luči s funkcijo brez bleščanja (IntelliLux Matrični LED žarometi)</b> IntelliLux LED® matrične luči so sestavljene iz 14 svetlobnih celic (7 na vsaki strani), ki se odvisno od prometnih razmer, ves čas prilagajajo in tako ves čas zagotavljajo najboljši možen pogled. Vozila spredaj in nasproti prihajajoča svetlobne celice samodejno zaznavajo in preprečujejo morebitno zaslepitev in tudi samodejno zatemnijo dolge luči.</p>	<p><b>Odklepanje vozila in zagon motorja brez ključa (PEPS)</b> Omogoča odpiranje vozila brez ključa v ključavnici vrat, vrata se odprejo le, če je voznik v neposredni bližini voznikovih oziroma prtljažnih vrat. Vžig se opravi s pritiskom na gumb, ključ pa mora biti prisoten v notranjosti.</p>
<p><b>Prepoznavanje prometnih znakov (TSR)</b> Zaznavanje ter prikaz omejitev in preklík prometnih znakov za hitrost. Prikaz na informacijskem zaslonu za voznika. Delovanje je odvisno od vidljivosti in vremenskih razmer.</p>	<p><b>Sistem s senzorjem za zaznavanje utrujenosti voznika (DAA)</b> Sistem zazna znake morebitne utrujenosti zaradi neprimerne/nevernega krmiljenja vozila in trajanja vožnje. Voznik je opozorjen z vizualnim in zvočnim opozorilom (tristopenjsko opozorilo).</p>
<p><b>Napredni sistem ohranjanja voznega pasu (LPA)</b> Aktivni sistem ohranjanja vožnje na voznem pasu dopolnjuje z naslednjimi funkcijami; Vozilo aktivno in nežno ohranja neprekinjeno krmiljenje v položaju, ki ga je voznik predhodno nastavil v voznem pasu. Voznik mora ves čas imeti roke na volanu vendar z zmanjšanim pritiskom.</p>	<p><b>Aktivni sistem ohranjanja vožnje na voznem pasu (LKA)</b> Opozorilo v primeru, ko voznik nenamerno zapusti vozni pas (delovanje med 65 km/h in 180 km/h). Kontrolna lučka na voznikovem informacijskem zaslonu, hkrati pa sistem omogoča tudi nežno krmiljenje. Voznik mora ves čas imeti roke na volanu.</p>
<p><b>Regenerativni zavorni sistem</b> Tako kot med vožnjo spustite nogo s pedala za dodajanje moči, se aktivira regenerativni zavorni sistem. Kinetična energija se pretvori v delno polnjenje baterije in s tem povečuje doseg. Način A simulira delovanje motorja z notranjim izgorevanjem, v najvišji nastavitvi (način B) pa je mogoče opraviti večino potovanja na kratke razdalje brez uporabe običajnih zavor, s tem je manjša tudi obraba in s tem povezani stroški vzdrževanja.</p>	<p><b>Brezžični induktivni polnilec</b> Brezžično polnjenje pametnih telefonov na sredinski konzoli. Induktivno se lahko polnijo samo pametni telefoni združljivi s PMA in Qi standardom. Največje mere pametnega telefona: 95 x 150 mm.</p>
<p><b>Sistem opozarjanja na mrtvi kot (BSD)</b> Opozarjanje na prečni promet v obeh vzvratnih ogledalih. Aktivno med hitrostima 12 km/h in 140 km/h.</p>	<p><b>OpelConnect modul</b> OpelConnect je nov način, da ostanete povezani in varni na cesti. Sistemi pametnih tehnologij so vedno na voljo za pomoč in storitve povezljivosti, ki nudijo varnost, inovacije in brezskrbno mobilnost. Za nova vozila opremljena s telemetrijo in predana strankam po 31. juliju 2024 ponudba temelji na dveh paketih;</p>
<p><b>Sistem za opozarjanje pešcev (AVAS)</b> Ker gre pri vožnji na elektriko za res tiho vožnjo, morajo biti vsa vozila po evropski regulativi opremljena s sistemom za opozarjanje pešcev (AVAS). Gre za zvok, ki se generira pri hitrostih do 50 km/h tako pri vožnji naprej kot tudi nazaj. Regulativa tudi zahteva, da poseg v delovanje tega sistema ni možen s strani stranke.</p>	<p>Paket Connect ONE (vključen v ceni vozila za dobo 10 let) zajema;</p> <ul style="list-style-type: none"> <li>- klic v sili (e-klic)</li> <li>- klic v primeru okvare (b-klic)</li> <li>- stanje vozila in dodatne informacije o vozilu (digitalna navodila za uporabo, poročilo o stanju vozila)</li> <li>- igrice za kratek čas</li> </ul> <p>Paket Connect PLUS (vključen v ceni vozila za 6 mesecev, nato je na voljo proti plačilu) zajema;</p> <ul style="list-style-type: none"> <li>- e-daljinsko upravljanje za električna vozila (predklimatizacija potniškega prostora, polnjenje baterije na daljavo)</li> <li>- daljinsko upravljanje (odklepanje/zaklepanje vozila, vklop hupe na daljavo, vklop luči na daljavo)</li> <li>- povezljiva navigacija (prometne razmere v realnem času, hitrostne kamere, parkiranje na ulici/parkirni hiši, POI točke, posodobitve zemljevidov na daljavo (OTA), javne polnilnice, bencinski servisi, načrtovanje poti (tudi preko mobilne naprave) in dodatno za električna vozila integracija morebitnih postankov za polnjenje v čas prihoda na cilj)</li> <li>- geolokacija vozila</li> </ul>
<p><b>Prilagodljivi regulator hitrosti z omejevalnikom hitrosti (ACC)</b> Ohranjanje nastavljenih hitrosti in izbrane razdalje (blizu, srednje, daleč) do vozila spredaj. Vozilo deluje s samodejnim zaviranjem ali samodejnim pospeševanjem (delovanje med 30 km/h in 180km/h). V kombinaciji z ročnim menjalnikom se samodejno izklopi pri vožnji pod 30 km/h. V kombinaciji s samodejnim menjalnikom ali električnim pogonom sistem ponuja tudi funkcijo Stop&amp;Go. Vozilo se samodejno zaustavi do mirovanja in lahko samodejno sledi vozilu spredaj tudi v zastojih.</p>	
<p><b>Hibrid 48V</b> Tehnologijo Hibrid 48V sestavljajo bencinski motor z notranjim zgorevanjem, električni motor, 48 voltna litij ionska baterija s tekočinskim hlajenjem, jermenski zaganjalnik in menjalnik z dvojno sklopko. To omogoča krajšo izključno električno vožnjo in električno podporo motorju z notranjim zgorevanjem (nižje emisije CO<sub>2</sub> ali povečanje moči), odvisno od situacije. Omogoča tudi rekuperacijo energije med upočasnjevanjem.</p>	

## Opel Mokka - Tehnični podatki

Splošne tehnične specifikacije	
Dimenzije vozila v mm	S petimi vrati
Višina (pri prazni teži)	1535 (1515)
Dolžina	4150
Medosna razdalja (Mokka / Mokka Electric)	2557 / 2561
Širina (z odprtima/poklopljenima zunanjsima ogledaloma)	1987 / 1787
Kolotek (spredaj/zadaj)	1548/ 1545
Obračalni krog v m	S petimi vrati
Od zidu do zidu	11,08

Splošne tehnične specifikacije	
Dimenzija prtljavnika v mm (po ECIE/GM)	S petimi vrati
Dolžina tovornega prostora do naslonjal zadnjih sedežev	667
Dolžina tovornega prostora pri zloženih zadnjih sedežih	1418
Širina med obodoma zadnjih koles	1021
Višina	780
Višina prostora za tovor	618
Prostornina prtljavnika v litrih (po ECIE)	S petimi vrati
Kapaciteta prostora za prtljago (Mokka / Mokka Electric)	350 - 1105 / 310-1060

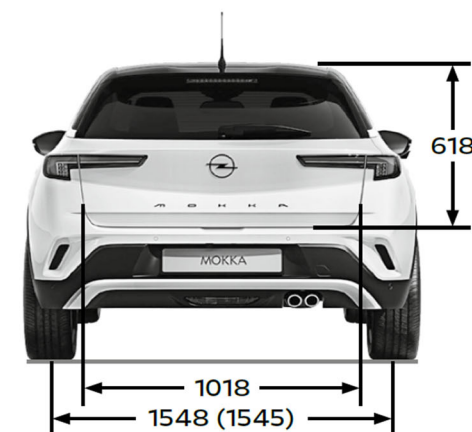
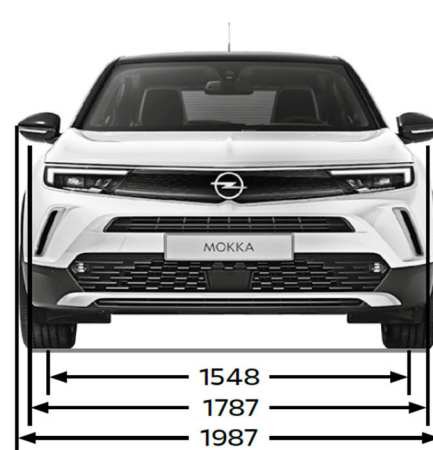
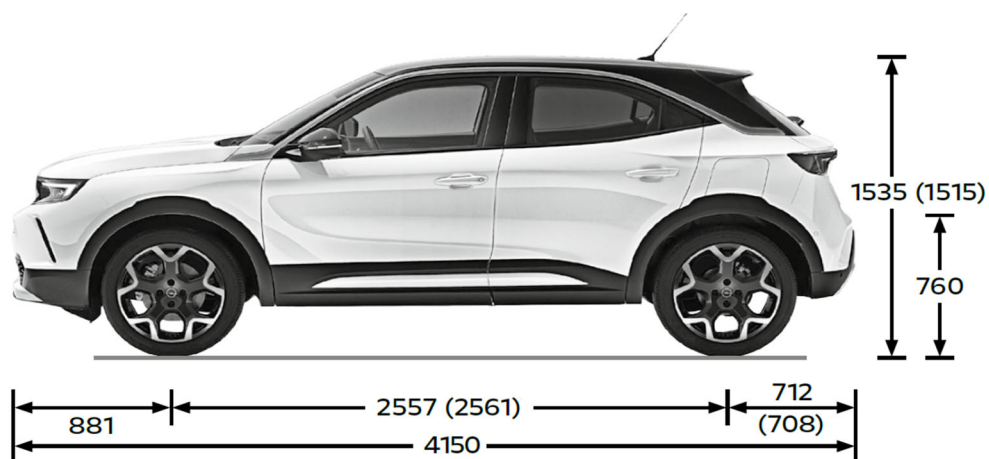

## Opel Mokka - Tehnični podatki

Bencinski motorji		Hibridni motorji
Motor	1.2 Turbo Start/Stop (100 kW / 136 KM)	1.2 Turbo Hibrid 48V (100 kW / 136 KM) Maksimalna sistemska moč 145KM
Emisijski razred	Euro 6.4 bis	Euro 6.4 bis
Gorivo	Bencin	Bencin
Število valjev	3	3
Delovna prostornina v cm <sup>3</sup>	1199	1199
Največja moč v kW/KM (bencinski motorji) [pri vrt. v minuti]	100 / 136 [5500]	100 / 136 [5500]
Največja moč v kW/KM (električni motor) [pri vrt. v minuti]	-	15,6 / 21 [4265]
Maksimalna zmogljivost sistema (kW/KM)	-	107 / 145
Največji navor v Nm [pri vrt. v minuti]	230 [1750]	230 [1750]
Zmogljivost baterije	-	898 Wh (nominalna) / 432 Wh (uporabna)
Masa in nosilnost v kg		
Masa praznega vozila vklj. z voznikom	1294	1362
Dovoljena skupna masa vozila	1690	1750
Nosilnost	396	388
Maksimalna dovoljena vlečna masa brez zavor	645	680
Maksimalna dovoljena vlečna masa z zavorami (12% naklon)	1200	1100
Poraba goriva po standardu v l/100 km		
Menjalnik	6-stopenjski ročni	6-st. avtomatski eDCT
Kombinirano	5,7	4,9
Emisije CO <sub>2</sub> (g/km)	127 - 128	108
Najvišja hitrost	208	209
Pospešek (0-100 km/h v s)	8,9	8,2

# Opel Mokka - Tehnični podatki

Specifikacije motorja in baterije	
Motor	Električni motor (115 kW / 156 KM)
Največja moč v kW/KM [pri vrt. v minuti]	115 / 156 [4070-7500]
Največji navor v Nm [pri vrt. v minuti]	270 [500-4060]
Najvišja hitrost (km/h)	150
Pospešek (0-100 km/h v s)	9,0
Največja razdalja brez polnjenja (km) (WLTP)	~397-403
Poraba energije (kWh/100 km) (WLTP)	15,5-15,6
Emisije CO <sub>2</sub> (g/km) (WLTP)	0,0
Zmogljivost baterije (kWh)	54
Čas polnjenja (3-fazni polnilnik ~ 11 kW)	~ 3 ur in 10 minut
Čas polnjenja (s hitrim polnilnikom ~ 100 kW)	~ 27 minut (do 80% kapacitete baterije)
Masa in nosilnost v kg	
Masa praznega vozila vklj. z voznikom	1615
Dovoljena skupna masa vozila	2015
Nosilnost	400

Podana vsebina je bila pravilna v času priprave na objavo. Vse informacije o morebitnih spremembah modelov so vam na voljo pri pooblaščenem trgovcu z vozili Opel. Vsi podatki so informativne narave in za njihovo točnost ne odgovarjamo. Priporočene maloprodajne cene so v EUR in vsebujejo DDV (davek na dodano vrednost) in DMV (davek na motorna vozila). Za izračun in konkretno ponudbo se oglasite pri vašem pooblaščenem trgovcu z vozili Opel. Podatki o recikliranju namenjenemu načrtovanju novih vozil, zbiralnih mestih za prevzem izrabljenih vozil in o recikliranju izrabljenih vozil so dostopni na spletni strani [www.opel.si](http://www.opel.si).

Vozila Opel imajo 8-letno jamstvo (2 leti pogodbene garancije in 6 let jamstva) oziroma do 120.000 prevoženih kilometrov za osebna vozila, oziroma 200.000 prevoženih kilometrov za vsa tovorna vozila (kar nastopi prej). Ravno tako imajo vsa električna vozila 8-letno garancijo za baterijo z omejitvijo do 160.000 prevoženih kilometrov.

Priporočene maloprodajne cene ter navedeni akcijski popusti in prihranki niso obvezujoči za pooblaščenega prodajalca.

Ogljikov dioksid CO<sub>2</sub> je najpomembnejši toplogredni plin, ki povzroča globalno segrevanje. Emisije onesnaževal zunanega zraka iz prometa pomembno prispevajo k poslabšanju kakovosti zunanega zraka. Prispevajo zlasti k čezmerno povišanim koncentracijam prizemnega ozona, delcev PM<sub>10</sub> in PM<sub>2,5</sub> ter dušikovih oksidov. Podrobne okoljske informacije o novih osebnih avtomobilih najdete v priročniku o varčni porabi goriva, emisijah CO<sub>2</sub> in emisijah onesnaževal zunanega zraka, ki ga lahko brezplačno pridobite na prodajnem mestu in na spletni strani [www.opel.si](http://www.opel.si).

Cenik je veljaven od 09.02.2026. in je veljaven do preklica oz. izdaje novega.

\*\*Svet za radiodifuzijo je na 5. redni seji dne 28.9.2017 sprejel sklep o prehodu na digitalno oddajanje večine radijskih programov (standard sprejema DAB+) z dnem 22.2.2022.

AW Distribution Kft., Könyves Kálmán krt. 34, HU-1097 Budapest, Madžarska s hčerinsko družbo AW SLO Distribution d.o.o., Leskoškova 9e, 1000 Ljubljana, Slovenija.

Vsled nepredvidljivih razmer na trgu surovin, elektronskih komponent in energije, je cena vozila zgolj informativne narave in zanjo proizvajalec, uvoznik in trgovec ne nudijo pravno zavezujočega jamstva. Končna cena vozila za izbrano vozilo se oblikuje ob dobavi vozila v skladu s takrat veljavnim maloprodajnim cenikom in prodajnimi pogoji. Vse podrobnejše informacije o končni ceni vozila in dobavnem roku, v kolikor se stranka ne odloči za vozilo iz zaloge, ter izhajajoče možnosti in pravice stranke so navedene na pogodbi, ki jo stranka sklene z izbranim Oplovim pooblaščenim trgovcem. Stranka ima v primeru, da je cena vozila, veljavna v času izdobje, višja od tiste, navedene v sklenjeni pogodbi, ali ko čas dobave vozila bistveno odstopa od informativnega roka dobave navedenega v pogodbi, možnost in pravico odstopiti od pogodbe in do vračila vplačane are.